

Số: 322 /TB-CHKĐH

Quảng Bình, ngày 13 tháng 11 năm 2023

THÔNG BÁO MỜI CHÀO GIÁ

V/v: **Cung cấp hàng hóa, dịch vụ**

Hạng mục: “Sửa chữa thay thế các quầy thủ tục, quầy boarding”

Cảng hàng không Đồng Hới – Chi nhánh Tổng công ty Cảng hàng không Việt Nam – CTCP tổ chức mời chào giá rộng rãi hạng mục: “Sửa chữa thay thế các quầy thủ tục, quầy boarding”

Đề nghị các cơ quan, đơn vị có đủ năng lực, kinh nghiệm quan tâm nghiên cứu và gửi Hồ sơ chào giá theo các yêu cầu sau đây:

1. Yêu cầu về hồ sơ chào giá:

1.1. **Yêu về hàng hóa/ dịch vụ:** Chi tiết tại Phụ lục đính kèm.

1.2. **Yêu cầu về tình trạng, chất lượng và thời gian bảo hành của hàng hóa:**

- Hàng hóa mới 100%, chưa qua sử dụng. Vật tư, vật liệu thi công quầy là sản phẩm chính hãng, sản xuất năm sản xuất 2023.

- Bảo hành tối thiểu 12 tháng, hỗ trợ bảo trì tối thiểu 60 tháng kể từ ngày nghiệm thu bàn giao đưa vào sử dụng.

- Nhà cung cấp phải hoàn toàn chịu trách nhiệm trước pháp luật và trước Cảng hàng không Đồng Hới CN - TCT Cảng hàng không Việt Nam - CTCP về tính hợp lệ của hàng hóa được chào giá (quyền sở hữu trí tuệ của hàng hóa, quyền cung cấp hàng hóa chính hãng ...vv);

1.3. **Yêu cầu về Hợp đồng và thời gian, địa điểm thực hiện Hợp đồng:**

- Loại Hợp đồng: trọn gói.

- Thời gian thực hiện Hợp đồng: không quá 30 ngày kể từ ngày Hợp đồng được ký kết và có hiệu lực.

- Địa điểm thực hiện: Cảng hàng không Đồng Hới, Xã Lộc Ninh, Thành phố Đồng Hới, Tỉnh Quảng Bình.

- Bảo đảm thực hiện hợp đồng: 3% (ba phần trăm) giá trị hợp đồng.

1.4. **Giá chào:**

- Đề nghị chào giá trọn gói, đã bao gồm thuế, phí, lệ phí (nếu có) và toàn bộ các chi phí cần thiết để thực hiện hạng mục nói trên tại Cảng hàng không Đồng Hới.

- Đồng tiền chào giá, thanh toán: tiền đồng Việt Nam.

1.5. Thanh toán:

- Hình thức thanh toán: chuyển khoản.
- Phương thức thanh toán:
 - + Tạm ứng: tối đa 30% giá trị hợp đồng.
 - + Thanh toán: 100% giá trị hợp đồng trong vòng 15 ngày sau khi hai bên ký kết Biên bản nghiệm thu bàn giao đưa vào sử dụng.

1.6. Yêu cầu nội dung hồ sơ chào giá: Hồ sơ chào giá do nhà cung cấp chuẩn bị phải được ký bởi người đại diện hợp pháp của cơ quan, đơn vị, tổ chức và phải được đóng dấu theo quy định.

Quy cách và thành phần Hồ sơ chào giá:

- Đơn chào hàng theo Mẫu 01;
- Biểu giá theo Mẫu 02;
- Các giấy tờ, tài liệu cần thiết khác:
 - + Bản sao giấy phép đăng ký kinh doanh còn hiệu lực có ngành nghề kinh doanh phù hợp với yêu cầu của hạng mục;
 - + Bản in màu ảnh dựng mô hình 3D (mặt trước và mặt sau) quây làm thủ tục (check-in), quây boarding dựa trên bản vẽ đính kèm.

1.7. Yêu cầu hiệu lực và số lượng của hồ sơ chào giá:

- Hiệu lực hồ sơ chào giá: tối thiểu 30 ngày kể từ thời điểm kết thúc chào giá.
- Số lượng hồ sơ chào giá: 01 bản gốc và 02 bản chụp.

2. Thời hạn, phương thức và địa điểm nhận hồ sơ chào giá:

- Thời hạn gửi hồ sơ chào giá: trước 15^h 00, ngày 16/11/2023.
- Phương thức gửi hồ sơ chào giá: gửi trực tiếp/ chuyển phát nhanh bưu điện theo địa chỉ nhận hồ sơ chào giá.
- Địa chỉ nhận hồ sơ chào giá: theo Mục 3. “Thông tin liên hệ” bên dưới.

3. Thông tin liên hệ:

- Bên mời chào giá: Cảng hàng không Đồng Hới – Chi nhánh Tổng công ty Cảng hàng không Việt Nam – CTCP.
- Địa chỉ: Văn phòng - Cảng hàng không Đồng Hới, Xã Lộc Ninh, Tp. Đồng Hới, Tỉnh Quảng Bình.
- Người liên hệ: Mr. Hoàng Nguyễn;
- Số điện thoại: 0918161985; - E-mail: nguyenh@acv.vn

4. Yêu cầu đối với nhà cung cấp:

Nhà cung cấp là tổ chức có tư cách hợp lệ để tham gia nộp báo giá hạng mục này khi đáp ứng các điều kiện sau đây:

- Có đăng ký doanh nghiệp/ đăng ký hoạt động hợp pháp còn hiệu lực và ngành, nghề kinh doanh phù hợp với yêu cầu của hạng mục;
- Có khả năng sẵn sàng thực hiện các dịch vụ sau bán hàng như nghĩa vụ bảo hành, bảo trì, duy tu, sửa chữa... hoặc các dịch vụ liên quan khác theo yêu cầu;
- Không vi phạm các hành vi bị cấm theo quy định của pháp luật trong khi tham dự hạng mục này;
- Không đang tranh chấp, khiếu kiện, xung đột quyền lợi với Tổng công ty Cảng hàng không Việt Nam – CTCP./.

Nơi nhận:

- Như trên;
- VP, Đội KT (để đăng Website VDH);
- VP ACV (để đăng Website ACV);
- Lưu VT, VP (H.Ng 02b).

GIÁM ĐỐC



Nguyễn Thành Nam



Phụ lục:

BẢNG QUY CÁCH VÀ SỐ LƯỢNG CHI TIẾT CỦA HÀNG HÓA

Hạng mục: “Sửa chữa thay thế các quầy thủ tục, quầy boarding”

(Đính kèm Thông báo mời chào giá số 922/TB-CHKĐH ngày 13 /11/2023)

Stt	Danh mục và quy cách của hàng hóa, dịch vụ	Đơn vị tính	Số lượng	Ghi chú
1	<p>Quầy làm thủ tục (Check-in)</p> <ul style="list-style-type: none"> - Kích thước (WxHxD): 1050mm x 1150mm x 1000mm - Chất liệu: + Mặt trước và 2 mặt hông: ván MDF cốt xanh kháng ẩm Thái Lan, phủ Acrylic bóng gương (màu xanh dương) , dày 18mm; + Mặt bàn trên: đá Granite màu trắng (dày 16mm), bo viền (dày 40 mm) mài cạnh; + Mặt bàn dưới: ván MDF cốt xanh kháng ẩm Thái Lan, phủ Laminate sần (màu Beige), dày 19mm; + Cánh cửa, học kéo, vách: ván MDF cốt xanh kháng ẩm Thái Lan, phủ Melamine sần 2 mặt (màu trắng), dày 17mm; + Phụ kiện: ray, lề hãng Blum/ Hafele/ Cariny; + Chân quầy: ốp tấm Aluminium Alcorest 3mm (màu ánh kim xước) (lớp nhôm dày 0.21 mm); + Chỉ nẹp trang trí: Inox 304. 	Cái	10	<p>Nội dung công việc:</p> <p>Bao gồm nhưng không giới hạn các công việc sau:</p> <ul style="list-style-type: none"> - Dựng mô hình 3D dựa trên bản vẽ đính kèm và thống nhất, hoàn thiện về màu sắc để Chủ đầu tư chấp thuận trước khi thi công; - Sản xuất, hoàn thiện sản phẩm tại cơ sở của Nhà cung cấp;
2	<p>Quầy boarding</p> <ul style="list-style-type: none"> - Kích thước (WxHxD): 800mm x 1450mm x 600mm - Chất liệu: + Mặt trước và 2 mặt hông: Mặt trước và 2 mặt hông: ván MDF cốt xanh kháng ẩm Thái Lan, phủ Acrylic bóng gương (màu xanh dương) , dày 18mm; + Mặt bàn dưới: ván MDF cốt xanh kháng ẩm Thái Lan, phủ Laminate sần (màu Beige), dày 19mm; + Cánh cửa, học kéo, vách: ván MDF cốt xanh kháng ẩm Thái Lan, phủ Melamine sần 2 mặt (màu trắng), dày 17mm; + Phụ kiện: ray, lề hãng Blum/ Hafele/ Cariny; + Chân quầy: ốp tấm Aluminium Alcorest 3mm (màu ánh kim xước) (lớp nhôm dày 0.21 mm); + Chỉ nẹp trang trí: Inox 304. 	Cái	04	<ul style="list-style-type: none"> - Tháo dỡ các quầy và các thiết bị liên quan (Vd: máy vi tính, máy in, màn hình, bảng điều khiển bảng tải...vv) hiện hữu; - Vận chuyển, bàn giao, lắp đặt các quầy thủ tục (check-in), quầy boarding mới và lắp đặt lại các thiết bị liên quan.



BẢN VẼ THIẾT KẾ QUẦY LÀM THỦ TỤC VÀ QUẦY BOARDING

QUẦY BOARDING:

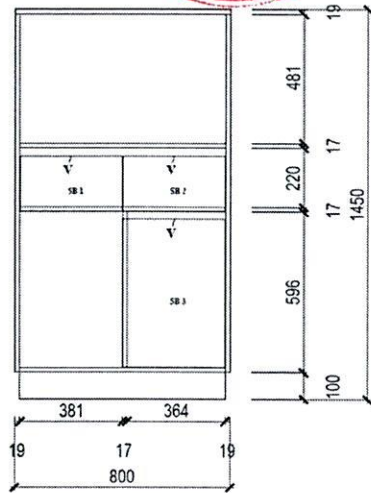

CHI TIẾT MẶT ĐỨNG SAU

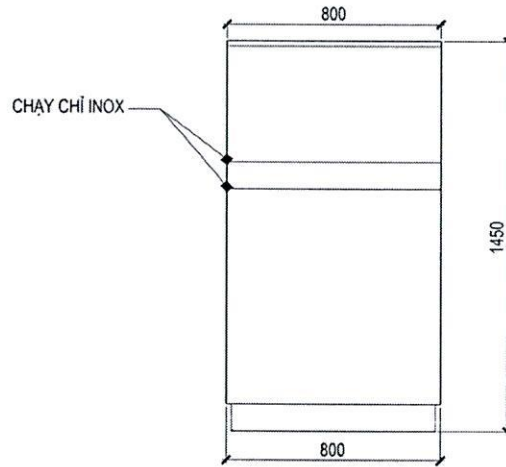

CHI TIẾT MẶT ĐỨNG TRƯỚC

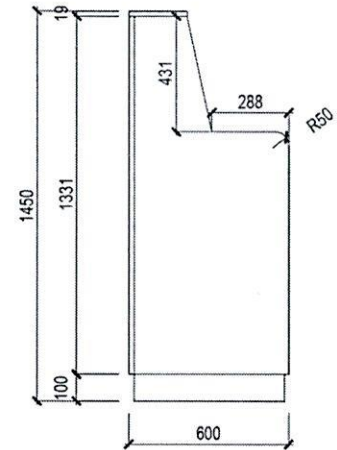

CHI TIẾT MẶT CẮT DỌC HÔNG

QUẦY LÀM THỦ TỤC (CHECK-IN):

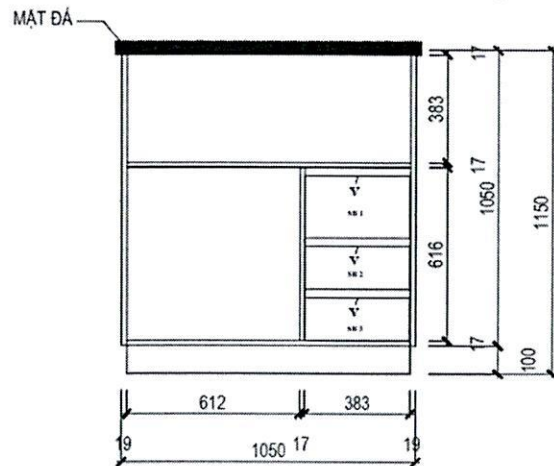

CHI TIẾT MẶT ĐỨNG SAU

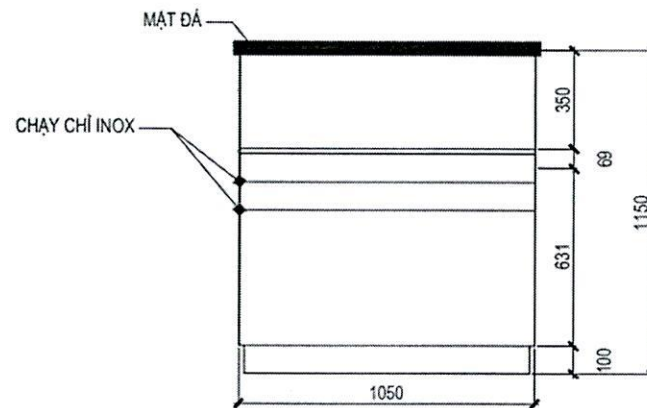

CHI TIẾT MẶT ĐỨNG TRƯỚC

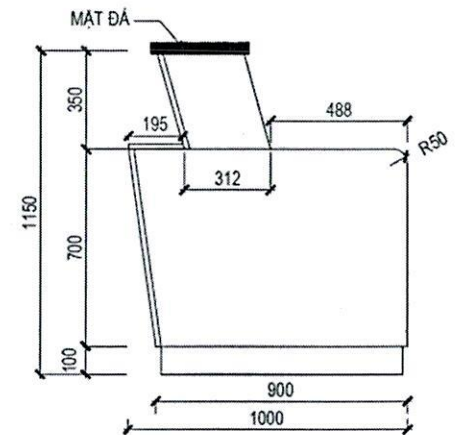

CHI TIẾT MẶT CẮT DỌC HÔNG

**ĐƠN CHÀO HÀNG**

Ngày: _____ [điền ngày tháng, năm ký đơn chào hàng]

Hạng mục: “Sửa chữa thay thế các quầy thủ tục, quầy boarding”

Kính gửi: Cảng hàng không Đồng Hới – CN TCT Cảng hàng không Việt Nam - CTCP.

Sau khi nghiên cứu bản Thông báo mời chào giá của Cảng hàng không Đồng Hới mà chúng tôi nhận được, chúng tôi, _____ [Ghi tên nhà cung cấp], cam kết thực hiện hạng mục nói trên theo đúng yêu cầu của thông báo mời chào giá với tổng số tiền là _____ [Ghi giá trị bằng số, bằng chữ và đồng tiền] cùng với biểu giá kèm theo.

1. Thời gian thực hiện: trong vòng ____ [ngày/tuần/tháng] kể từ ngày Hợp đồng được ký kết và có hiệu lực.
2. Loại Hợp đồng: trọn gói.
3. Hình thức thanh toán: chuyển khoản.
4. Phương thức thanh toán: _____.
5. Thời gian bảo hành của hàng hóa: trong vòng ____ tháng kể từ ngày hai Bên ký Biên bản nghiệm thu bàn giao đưa vào sử dụng.
6. Hồ sơ chào giá này có hiệu lực: ____ ngày, kể từ ngày hết hạn nộp hồ sơ chào giá.
7. Hồ sơ kèm theo bao gồm: _____.

Chúng tôi cam kết:

- Chịu hoàn toàn trách nhiệm trước pháp luật và Cảng hàng không Đồng Hới về những thông tin kê khai trong Hồ sơ chào giá.
- Có giấy chứng nhận đăng ký kinh doanh và đang hoạt động hợp pháp.
- Không đang trong quá trình giải thể; không bị kết luận đang lâm vào tình trạng phá sản hoặc nợ không có khả năng chi trả theo quy định của pháp luật.
- Không vi phạm quy định về đảm bảo cạnh tranh trong quá trình chào hàng.
- Không vi phạm các hành vi bị cấm trong khi tham dự hạng mục này.
- Không đang tranh chấp, khiếu kiện, xung đột quyền lợi với Tổng công ty Cảng hàng không Việt Nam – CTCP.

Nếu Hồ sơ chào giá của chúng tôi được chấp nhận, chúng tôi bảo đảm sẽ thực hiện hợp đồng theo đúng yêu cầu của Thông báo mời chào giá và đúng theo quy định của pháp luật.

Đại diện hợp pháp của nhà cung cấp

[Ghi tên, chức danh, ký tên và đóng dấu]

Ghi chú:

- Nhà cung cấp lưu ý điền đầy đủ và chính xác các thông tin và hoàn toàn chịu trách nhiệm về các thông tin được kê khai trong Hồ sơ chào giá.
- Giá chào phải cụ thể, cố định bằng số, bằng chữ và phải phù hợp, logic với tổng giá chào ghi trong biểu giá tổng hợp. Không đề xuất các giá chào khác nhau hoặc có kèm theo các điều kiện gây bất lợi cho Cảng hàng không Đồng Hới - CN TCT Cảng hàng không Việt Nam - CTCP.
- Hồ sơ chào giá phải được đóng gói cẩn thận trong 01 túi hồ sơ được niêm phong. Bên ngoài túi hồ sơ chào giá có ghi thông tin liên hệ và tiêu đề: **Hồ sơ chào giá hạng mục: “Sửa chữa thay thế các quầy thủ tục, quầy boarding”.**



BẢNG GIÁ CHÀO CỦA HÀNG HÓA

STT	Danh mục và quy cách của hàng hóa <i>[ghi tên quốc gia, vùng lãnh thổ, ký mã hiệu, nhãn hiệu, hãng sản xuất]</i>	Đơn vị tính	Khối lượng	Đơn giá <i>(đã bao gồm thuế, phí, lệ phí (nếu có))</i>	Thành tiền <i>đã bao gồm thuế, phí, lệ phí (nếu có)</i>
(1)	(2)	(3)	(4)	(5)	(6)=(4)x(5)
1	Hàng hoá thứ 1				M1
				
n	Hàng hoá thứ n				Mn
Tổng cộng giá chào của hàng hoá đã bao gồm thuế, phí, lệ phí (nếu có):					(M)=(M1)+...+(Mn)
<i>(kết chuyển sang Đơn chào hàng)</i>					

Đại diện hợp pháp của nhà cung cấp
[ghi tên, chức danh, ký tên và đóng dấu]