

THÔNG BÁO MỜI CHÀO GIÁ

Về việc: “Mua vật tư thay thế, sửa chữa rulô chủ động, bị động, rulô chỉnh và căng băng tải (kèm bạc đạn) cho băng chuyên hành lý line 5- ga Quốc tế; mua vật tư sửa chữa rulô bị động cho băng chuyên VP-5, VB-12B – ga Quốc nội”

Cảng hàng không quốc tế Tân Sơn Nhất - Chi nhánh Tổng công ty Cảng hàng không Việt Nam-CTCP tổ chức mời chào giá rộng rãi hạng mục mua sắm “Mua vật tư thay thế, sửa chữa rulô chủ động, bị động, rulô chỉnh và căng băng tải (kèm bạc đạn) cho băng chuyên hành lý line 5- ga Quốc tế; mua vật tư sửa chữa rulô bị động cho băng chuyên VP-5, VB-12B – ga Quốc nội”.

Đề nghị các cơ quan, đơn vị quan tâm nghiên cứu và gửi Hồ sơ chào giá theo các yêu cầu sau đây:

1. Yêu cầu về hồ sơ chào giá:

1.1 Yêu cầu đối với hàng hóa: Yêu cầu chào đúng hàng hóa với quy cách, số lượng như sau:

STT	Tên, qui cách hàng hóa, dịch vụ	Đvt	Số lượng
1	Rulô chỉnh, căng và đỡ băng tải băng chuyên line 5: -Đường kính: $\Phi 102$ mm -Dài: 960 mm -Vật liệu: Trục C45, ống thép đúc SCM435 (theo bản vẽ 01/07 đính kèm)	Cái	10
2	Rulô chỉnh, căng và đỡ băng tải băng chuyên line 5 (KV check in): -Đường kính: $\Phi 102$ mm -Dài: 1160 mm -Vật liệu: Trục C45, ống thép đúc SCM435	Cái	04

	(theo bản vẽ 01/07 đính kèm)		
3	Rulô bị động băng chuyền line 5: -Đường kính: $\Phi 140$ mm -Dài: 880 mm -Vật liệu: Trục C45, ống thép đúc SCM435. (theo bản vẽ 02/07 đính kèm)	Cái	04
4	Rulô bị động băng chuyền line 5 (check in): -Đường kính: $\Phi 140$ mm -Dài: 1080 mm -Vật liệu: Trục C45, ống thép đúc SCM435 (theo bản vẽ 02/07 đính kèm)	Cái	04
5	Rulô chủ động đầu băng chuyền line 5: -Đường kính: $\Phi 155$ mm -Dài: 880 mm -Vật liệu: Trục C45, ống thép đúc SCM435 (theo bản vẽ 03/07 đính kèm)	Cái	03
6	Rulô chủ động băng chuyền line 5 (Motor 0.75KW): -Đường kính: $\Phi 160$ mm -Dài: 960 mm -Vật liệu: Trục C45, ống thép đúc SCM435 (theo bản vẽ 04/07 đính kèm)	Cái	03
7	Rulô chủ động băng chuyền line 5 (Motor 1.5-2.2KW): -Đường kính: $\Phi 160$ mm -Dài: 960 mm -Vật liệu: Trục C45, ống thép đúc SCM435 (theo bản vẽ 05/07 đính kèm)	Cái	02
8	Rulô chủ động băng chuyền line 5 (Motor 3KW): -Đường kính: $\Phi 215$ mm -Dài: 960 mm -Vật liệu: Trục C45, ống thép đúc SCM435 (theo bản vẽ 07/07 đính kèm)	Cái	02

9	Rulô chủ động băng chuyền line 5 (check in) (Motor 3KW) -Đường kính: Φ215 mm -Dài: 1160 mm -Vật liệu: Trục C45, ống thép đúc SCM435 (theo bản vẽ 07/07 đính kèm)	Cái	02
10	Bạc đạn SKF FYTB 35 TF hoặc tương đương	Cái	12
11	Bạc đạn UCT 207 hiệu Nachi hoặc tương đương	Cái	08
12	Bạc đạn UCF 208 hiệu Nachi hoặc tương đương	Cái	04
13	Bạc đạn UCF 210 hiệu Nachi hoặc tương đương	Cái	04
14	Rulo bị động băng chuyền bản lề quốc nội (bao gồm bạc đạn 6008 2ZR): -Đường kính: 76mm -Dài: 1340mm -Vật liệu: Trục C45, ống thép SCM435 (theo bản vẽ 01 đính kèm)	Bộ	01
15	Bạc đạn UCP207 (NTN hoặc Ashahi)	Bộ	02
16	Bạc đạn UCFK208 (NTN hoặc Ashahi)	Bộ	02

1.2 Yêu cầu chất lượng, kỹ thuật:

- Hàng mới 100%, sản xuất năm 2022, có chứng nhận chất lượng của nhà sản xuất.
- Thời gian và điều kiện bảo hành theo quy định nhà sản xuất.
- Các chi tiết gia công theo bản vẽ kỹ thuật đính kèm.

1.3 Yêu cầu về giao hàng và thanh toán:

- Thời gian, địa điểm giao hàng: trong vòng 30 ngày, giao hàng tại kho Cảng hàng không quốc tế Tân Sơn Nhất.

- Giá chào: đề nghị chào giá hàng hóa trọn gói, đã bao gồm toàn bộ chi phí, thuế GTGT. Đồng tiền chào giá, thanh toán: VND.
- Thanh toán: Đề nghị chào giá chi tiết phương thức thanh toán. Điều kiện tạm ứng không chấp nhận > 20% giá trị hợp đồng.

1.4 Yêu cầu nội dung hồ sơ chào giá: báo giá do nhà cung cấp chuẩn bị phải bao gồm các nội dung sau:

- Đơn chào hàng theo Mẫu 01;
- Biểu giá theo Mẫu 02a, 02b;
- Các nội dung cần thiết khác:
 - Giấy phép đăng kí kinh doanh còn hiệu lực.

1.5 Yêu cầu hiệu lực của hồ sơ chào giá:

- Hiệu lực hồ sơ chào giá: 45 ngày kể từ ngày 28 /07/2022.
- Hồ sơ chào giá phải được ký bởi đại diện có thẩm quyền cơ quan, đơn vị và đóng dấu. Số lượng hồ sơ chào giá: 01 bản gốc và 02 bản chụp

2 Thời hạn, địa điểm gửi hồ sơ chào giá:

- Thời hạn gửi hồ sơ chào giá: trước 10 giờ 00 ngày 28 /07/2022.
- Phương thức gửi hồ sơ chào giá: gửi trực tiếp/bưu điện theo địa chỉ nhận hồ sơ chào giá.
- Địa điểm nhận hồ sơ chào giá:

✓ Phòng Kế hoạch - Đầu tư (P.119) - Văn phòng Cảng hàng không quốc tế Tân Sơn Nhất, Phường 2, Quận Tân Bình, Tp. Hồ Chí Minh.

3 Thông tin liên hệ:

- Cảng hàng không quốc tế Tân Sơn Nhất – Chi nhánh Tổng công ty Cảng hàng không Việt Nam-CTCP
- Phòng Kế hoạch – Đầu tư (P.119)
- Tel: 083.8485.383- Ext: 3255
- Người liên hệ: Ms Phương Thùy.

4 Yêu cầu đối với nhà cung cấp:

- Có đăng ký doanh nghiệp/đăng ký hoạt động hợp pháp.
- Không đang tranh chấp, khiếu kiện, xung đột quyền lợi với Tổng công ty Cảng hàng không Việt Nam-CTCP.

Đại diện hợp pháp của chủ đầu tư *hms*



GIÁM ĐỐC

Dặng Ngọc Cường

NG
T
A
M
S
/

BIỂU MẪU

Mẫu số 01

ĐƠN CHÀO HÀNG

Ngày: _____ [Điền ngày, tháng, năm ký đơn chào hàng]

Tên hạng mục mua sắm: _____ [Ghi tên hạng mục mua sắm theo thông báo mời chào hàng]

Kính gửi: Cảng hàng không Quốc tế Tân Sơn Nhất

Sau khi nghiên cứu bản yêu cầu báo giá và văn bản sửa đổi bản yêu cầu báo giá số _____ [Ghi số của văn bản sửa đổi (nếu có)] mà chúng tôi đã nhận được, chúng tôi, _____ [Ghi tên nhà cung cấp], cam kết thực hiện hạng mục mua sắm _____ [Ghi tên hạng mục mua sắm] theo đúng yêu cầu của bản yêu cầu báo giá với tổng số tiền là _____ [Ghi giá trị bằng số, bằng chữ và đồng tiền] cùng với biểu giá kèm theo. Thời gian thực hiện hợp đồng là _____ [Ghi thời gian thực hiện tất cả các công việc theo yêu cầu của hạng mục mua sắm].

Chúng tôi cam kết:

1. Chỉ tham gia trong một báo giá này với tư cách là nhà cung cấp chính.
2. Không đang trong quá trình giải thể; không bị kết luận đang lâm vào tình trạng phá sản hoặc nợ không có khả năng chi trả theo quy định của pháp luật.
3. Không vi phạm quy định về bảo đảm cạnh tranh trong quá trình chào hàng.
4. Không vi phạm các hành vi bị cấm trong khi tham dự hạng mục này.
5. Không đang tranh chấp, khiếu kiện, xung đột quyền lợi với Tổng công ty Cảng hàng không Việt Nam-CTCP.

Nếu báo giá của chúng tôi được chấp nhận, chúng tôi sẽ thực hiện cung cấp hàng hóa theo quy định của bản yêu cầu báo giá.

Báo giá này có hiệu lực trong thời gian _____ ngày, kể từ ngày _____ [Ghi ngày, tháng, năm có thời điểm nộp hồ sơ chào giá].

Đại diện hợp pháp của nhà cung cấp
[Ghi tên, chức danh, ký tên và đóng dấu]

BẢNG TỔNG HỢP GIÁ CHÀO

STT	Nội dung	Giá chào
1	Hàng hoá	(M)
2	Dịch vụ liên quan	(I)
Tổng cộng giá chào		(M) + (I)

Đại diện hợp pháp của nhà cung cấp

[ghi tên, chức danh, ký tên và đóng dấu]

BẢNG GIÁ CHÀO CỦA HÀNG HÓA

1	2	3	4	5	6	7
STT	Danh mục hàng hóa	Đơn vị tính	Khối lượng	Xuất xứ, ký mã hiệu, nhãn mác của sản phẩm	Đơn giá (chưa VAT)	Thành tiền (chưa VAT) (Cột 4x6)
1	Hàng hoá thứ 1					M1
2	Hàng hoá thứ 2					M2
					
n	Hàng hoá thứ n					Mn
VAT 10%						
Tổng cộng giá chào của hàng hoá đã bao gồm thuế, phí, lệ phí (nếu có)						M=M1+M2 +...+Mn

Đại diện hợp pháp của nhà cung cấp

[ghi tên, chức danh, ký tên và đóng dấu]

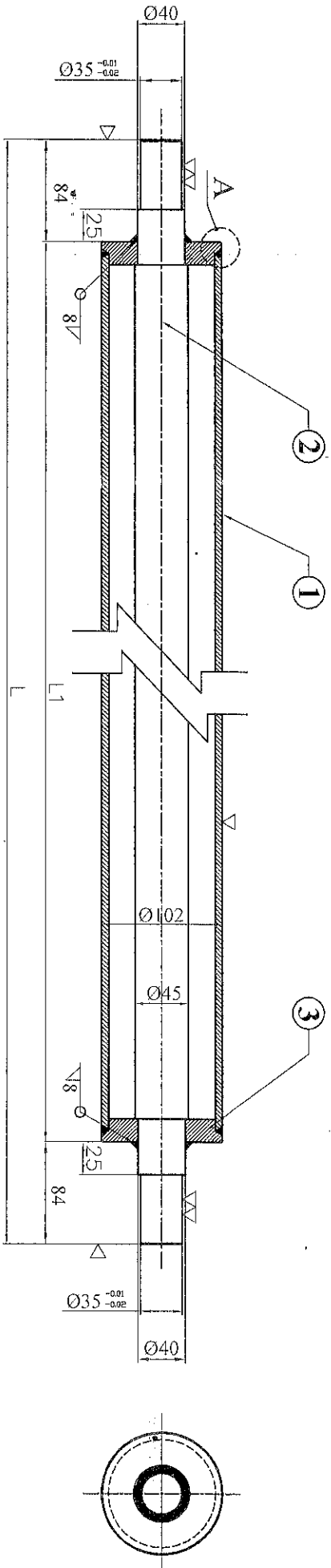

Chi chú:

1/ Tất cả các kích thước: mm.

2/

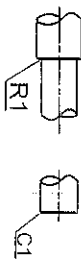

3/ Độ đồng tâm và độ thẳng của rulo và trục:

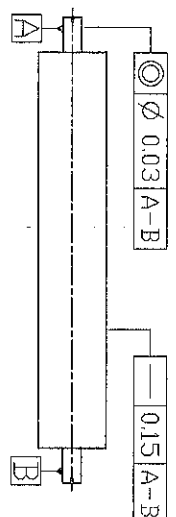

4. Kích thước không có dung sai +/- 0.2

Chi tiết	Tên chi tiết	Mô tả	S.lg	Vật liệu	Ghi chú	Loại rulo			
						L1	L	Số lượng	
①	Ống Sắt API	Ø102 x L1RL x SCH40 x 6t	01	SCM435		Rulo căng, chỉnh và đờ 1,2m	1160	1328	
②	Trục rulo	Ø45 x L	01	C45		Rulo căng, chỉnh và đờ 1m	960	1128	
③	Mặt bích	Ø102 x t20	02	SCM435					

CẢNG HÀNG KHÔNG QUỐC TẾ TÂN SƠN NHẤT		HUỖNH VIỆT LONG	
TRUNG TÂM KHAI THÁC GA TÂN SƠN NHẤT		NGHIỆM M. THANH	
RULO - BĂNG CHUYỀN HÀNH LÝ BHS QUỐC TẾ		NG. A. TRUONG	
RULO CHỈNH, CĂNG VÀ ĐỒ BĂNG CHUYỀN LINE 5		PHAN H. T. TAM	
KIỂM TRA	KIỂM TRA	VẼ	Ngày:
NGHIỆM M. THANH	NG. A. TRUONG	PHAN H. T. TAM	10/06/2022
			Bản vẽ số: 01/07

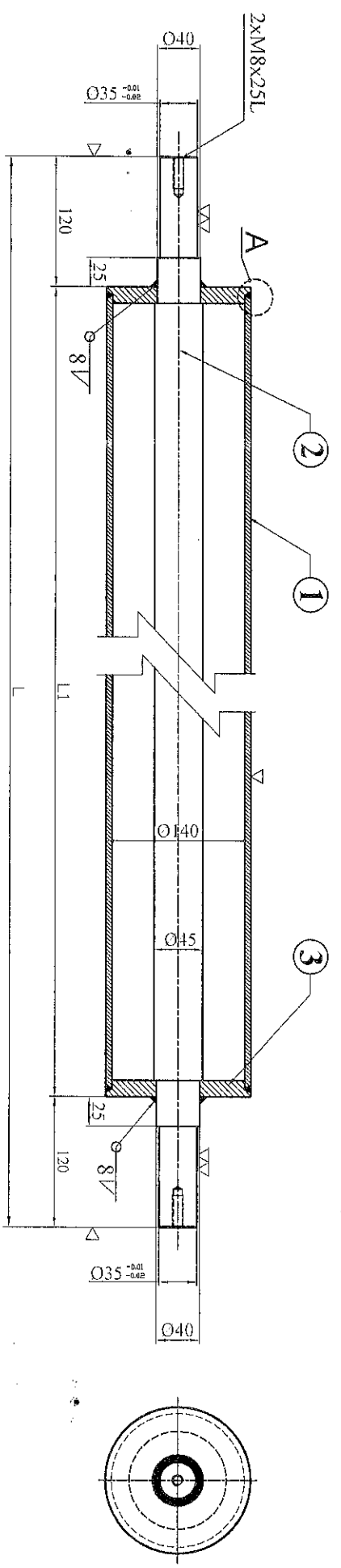

Chi chú:

1/ Tất cả các kích thước: mm.

2/

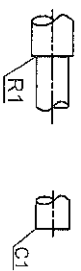

3/ Độ đồng tâm và độ thẳng của rulo và trục:

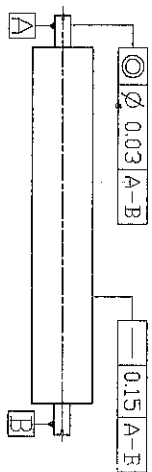

4. Kích thước không có dạng sai +/- 0.2

Loại rulo	L1	L	Số lượng
Rulo bi động đầu 1.2m	1080	1320	
Rulo bi động đầu 1m	880	1120	

Chi tiết	Tên chi tiết	Mô tả	S.lg	Vật liệu	Ghi chú
①	Ống Sắt API	Ø140 x L1RL x SCH 40 x 6t	01	SCM435	
②	Trục rulo	Ø45 x L	01	C45	
③	Mặt bích	Ø140 x 120	02	SCM435	

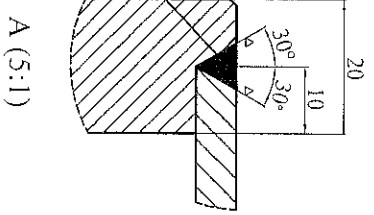

CÔNG HÀNG KHÔNG
 QUỐC TẾ TÂN SƠN NHẤT

TRUNG TÂM KHAI THÁC
 GA TÂN SƠN NHẤT

RULO - BĂNG CHUYÊN HÀNH LÝ
 BHS QUỐC TẾ

RULO BI ĐỘNG BĂNG CHUYÊN LINE 5

KIỂM TRA	KIỂM TRA	VẼ	Ngày:
NGHIÊM M. THANH	NG. A. TRUONG	PHAN. H. T. TAM	10/05/2022

Bản vẽ số: 02/07

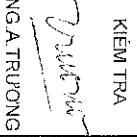

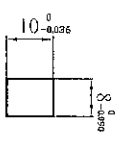
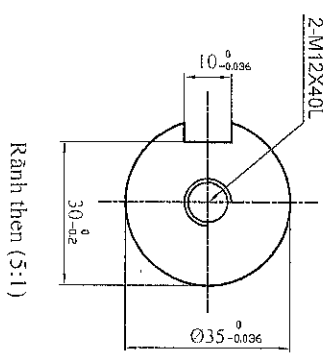
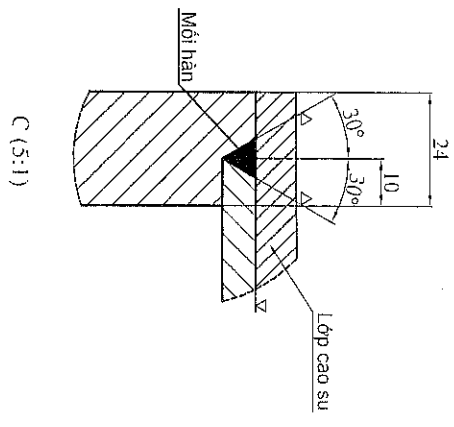
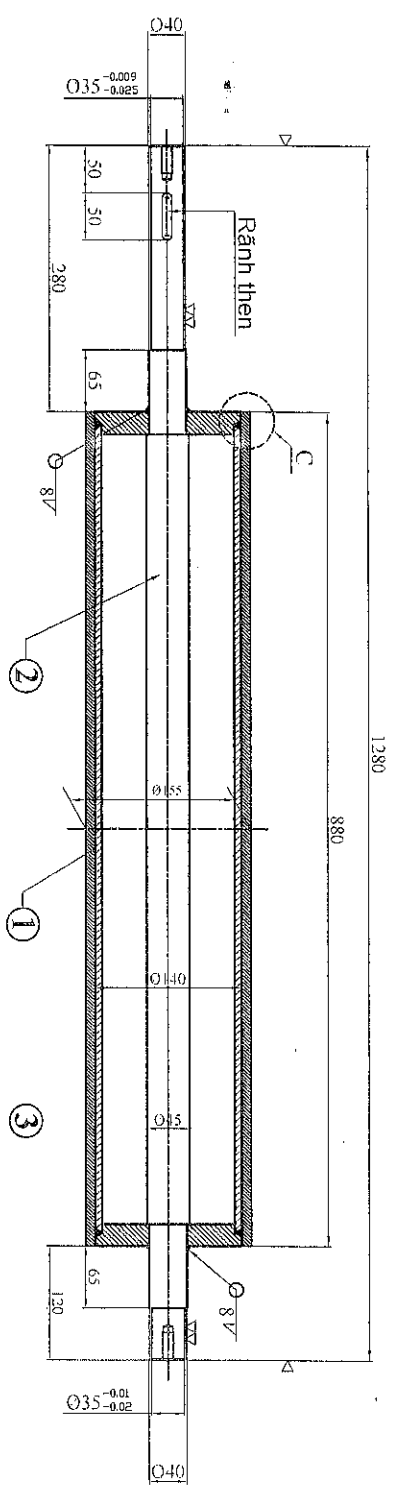

- Chỉ chú:
- 1/ Tất cả các kích thước: mm.
 - 2/ R1 R1
 - 3/ Độ đồng tâm và độ thẳng của rulo và trục:

- 4/ Lớp cao su dày t=7.5mm, độ cứng 70 (Shore)
- 5/ Kích thước không có dung sai +/- 0.2

Chi tiết	Tên chi tiết	Mô tả	Sjg	Vật liệu	Ghi chú
①	Ông Sắt API	Ø140 x 880RL x SCH 40 x 71	01	SCM435	
②	Trục rulo	Ø45 x 1280	01	C45	
③	Mặt dich	Ø140 x 241	02	SCM435	
④	Then	10 x 8 x 50 mm	02	C45	

CẢNG HÀNG KHÔNG
QUỐC TẾ TÂN SƠN NHẤT

TRUNG TÂM KINH THẠC
GA TÂN SƠN NHẤT

HUYỀN VIỆT LONG

RULO - BĂNG CHUYÊN HÀNH LÝ
BHS QUỐC TẾ

RULO CHỦ ĐỘNG ĐẦU BĂNG CHUYÊN LINE 5
(Motor 0.75KW)

KIỂM TRA	KIỂM TRA	VẼ	Ngày:
NGHIEM.M.THANH	NG.A.TRUONG	PHAN.H.TAM	10/05/2022
			Bản vẽ số
			03/07

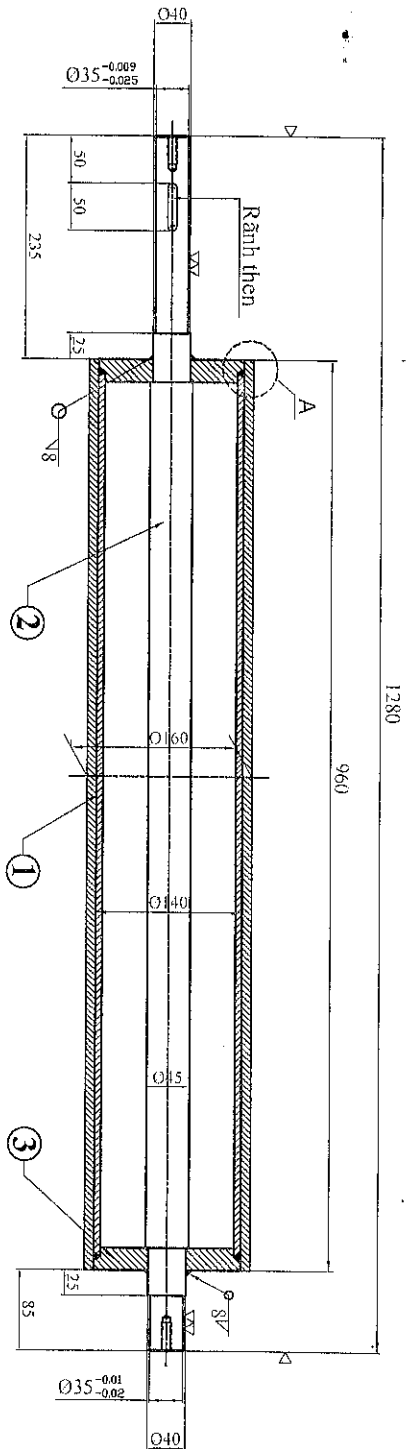

- Chỉ chú:
- 1/ Tất cả các kích thước: mm.
 - 2/
 - 3/ Độ đồng tâm và độ thẳng của rulo và trục: $\varnothing 0.03 | A-B$ and $- | 0.15 | A-B$
 - 4/ Lớp cao su dày $t=10\text{mm}$, độ cứng 70 (Shore)
 - 5/ Kích thước không có dung sai ± 0.2

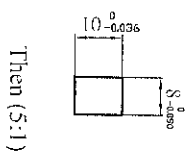
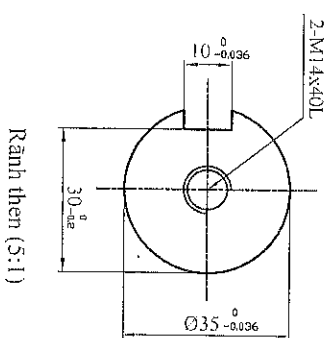
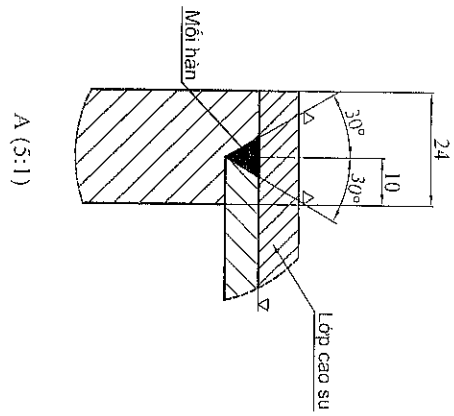

Chỉ tiết	Tên chi tiết	Mô tả	Slig	Vật liệu	Ghi chú
①	Ông Sắt API	Ø140 x 960RL x SCH40 x 7I	01	SCM435	
②	Trục rulo	Ø45 x 1280	01	C45	
③	Mặt bích	Ø140 x 24t	02	SCM435	
④	Then	10 x 8 x 50 mm	02	C45	

CANG HÀNG KHÔNG QUỐC TẾ TÂN SƠN NHẤT TRUNG TÂM KHAI THÁC CA TÂN SƠN NHẤT 		RULO - BĂNG CHUYỀN HÀNH LÝ BHS QUỐC TẾ (Motor 0.75Kw)	
KIỂM TRA 	KIỂM TRA 	VẼ 	Ngày: (0/05/2022) Ban vẽ số 04/07
HUYỀN VIỆT LONG		NGHIÊM THANH	PHAN H. T. T. T.

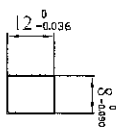
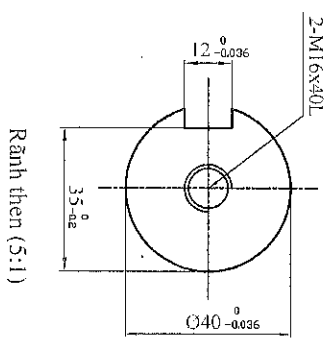
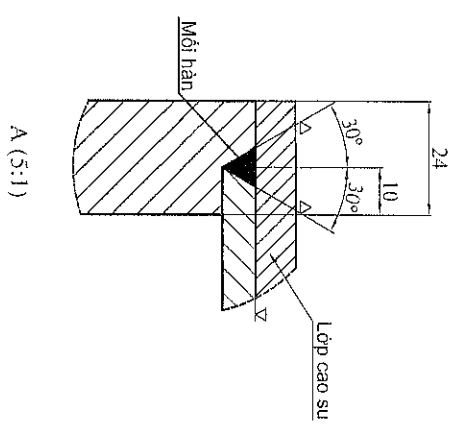
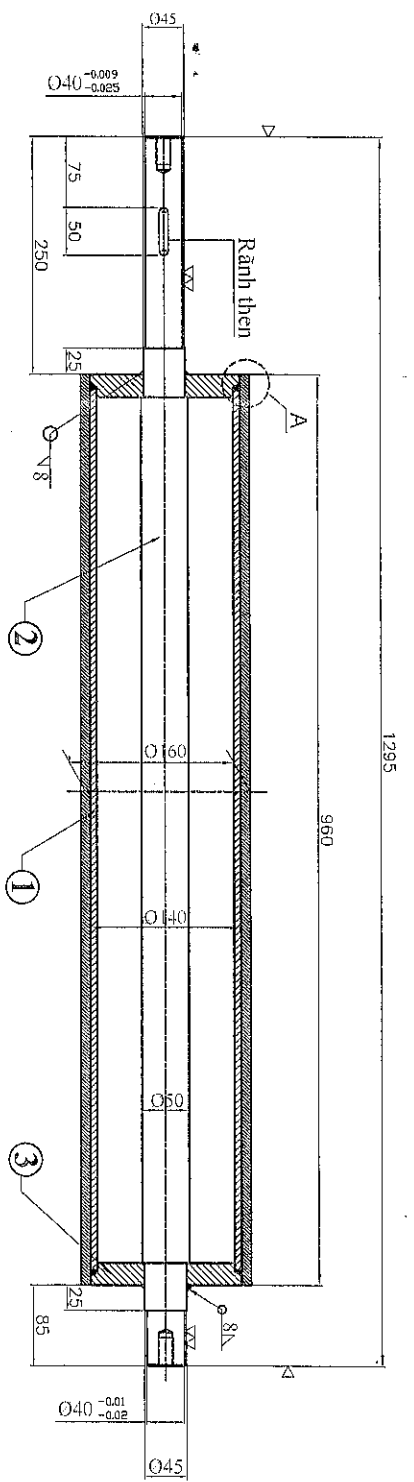

Chỉ chú:

1/ Tất cả các kích thước: mm.

2/

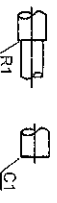

3/ Độ đồng tâm và độ thẳng của rulo và trục:

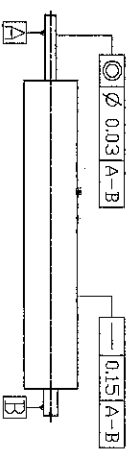

4/ Lớp cao su dày t=10mm, độ cứng 70 (Shore)

5/ Kích thước không có dung sai +/- 0.2

Chỉ tiết	Tên chi tiết	Mô tả	S.lg	Vật liệu	Ghi chú
①	Ông Sắt API	Ø140 x 960RL x SCH40 x 7l	01	SCM435	
②	Trục rulo	Ø50 x 1295	01	C45	
③	Mặt bích	Ø140 x 24t	02	SCM435	
④	Then	12 x 8 x 50 mm	02	C45	

CĂNG HÀNG KHÔNG QUỐC TẾ TÀN SƠN NHẤT		TRUNG TÂM KHAI THÁC GA TÀN SƠN NHẤT		HUYỆNH VIỆT LONG	
RULO - BĂNG CHUYÊN HÀNH LÝ BHS QUỐC TẾ		KIỂM TRA	NGHIÊM M. THANH	KIỂM TRA	NG. A. TRƯƠNG
		RULO CHỦ ĐỘNG BĂNG CHUYÊN HÀNH LÝ (Motor 1.5-2.2KW)		VẼ	PH. ANH. T. T. AM
		Ngày:	10/05/2022	Ban vẽ số 05/07	

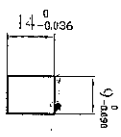
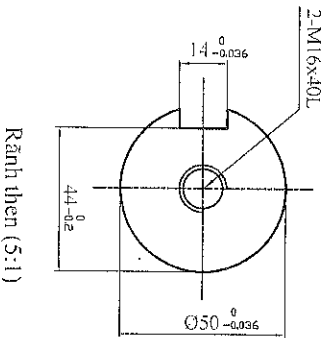
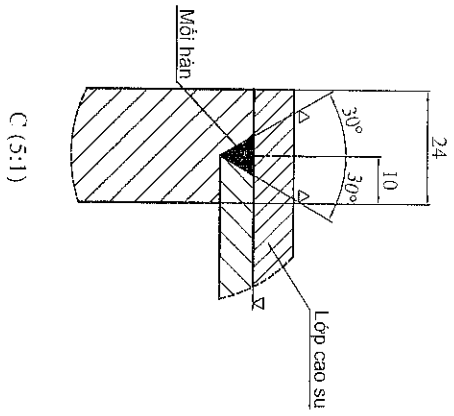
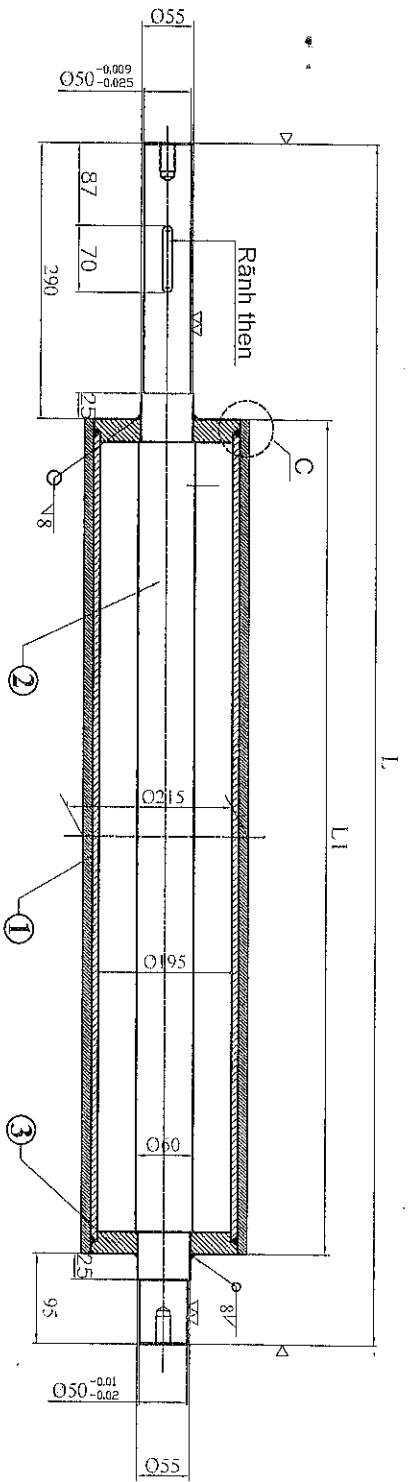

Chỉ chú:

1/ Tất cả các kích thước: mm.

2/

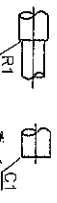

3/ Độ đồng tâm và độ thẳng của rulo và trục:

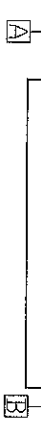

4/ Lớp cao su dày t=10mm, độ cứng 70 (Shore)

5/ Kích thước không có dung sai +/- 0.2

Chi tiết	Tên chi tiết	Mô tả	Slig	Vật liệu	Ghi chú
1	Ông Sắt API	Ø195 x L1RL x SCH40 x 8t	01	SCM435	
2	Trục rulo	Ø60 x L	01	C46	
3	Mặt bích	Ø195 x 24t	02	SCM435	
4	Then	14 x 9 x 70 mm	02	C45	

CẢNG HÀNG KHÔNG QUỐC TẾ TÂN SƠN NHẤT		RULO - BĂNG CHUYỂN HÀNH LÝ BHS QUỐC TẾ	
TRUNG TÂM KHAI THÁC GA TÂN SƠN NHẤT		RULO CHỦ ĐỘNG BĂNG CHUYỂN LINE 5 (Motor 3KW)	
KIỂM TRA	KIỂM TRA	VỀ	Ngày: 10/03/2022
NGHIỆM THẠNH	NG. A. TRUONG	PHAN H. T. T. ANH	Bản vẽ số 07/07

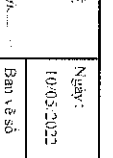
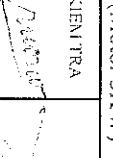

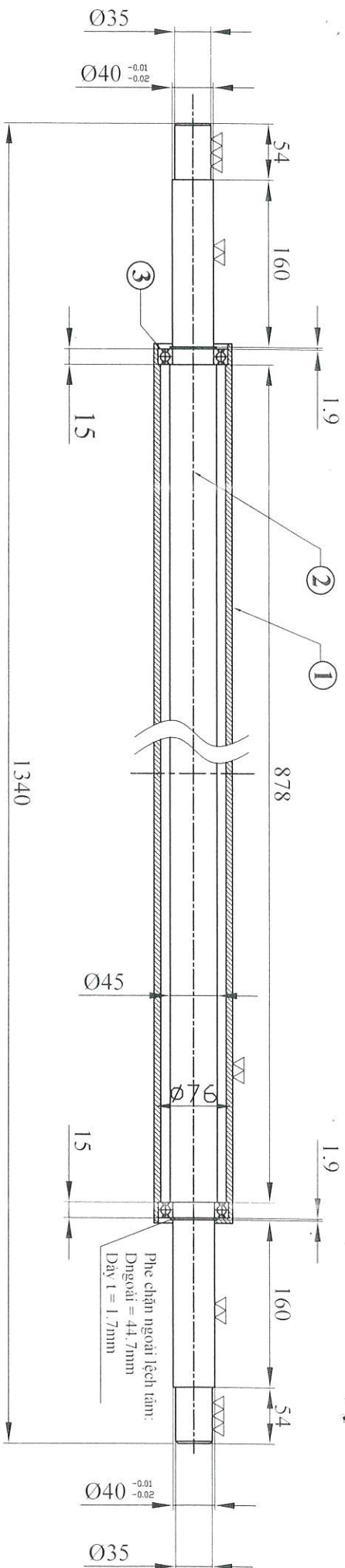

Chi chú:

1/ Tất cả các kích thước: mm.

2/  

3/ Độ đồng tâm và độ thẳng của rulo và trục:

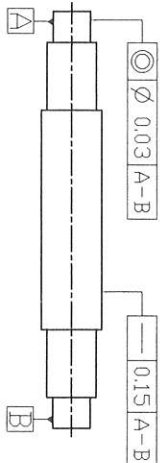

4. Kích thước không có dung sai +/- 0.2

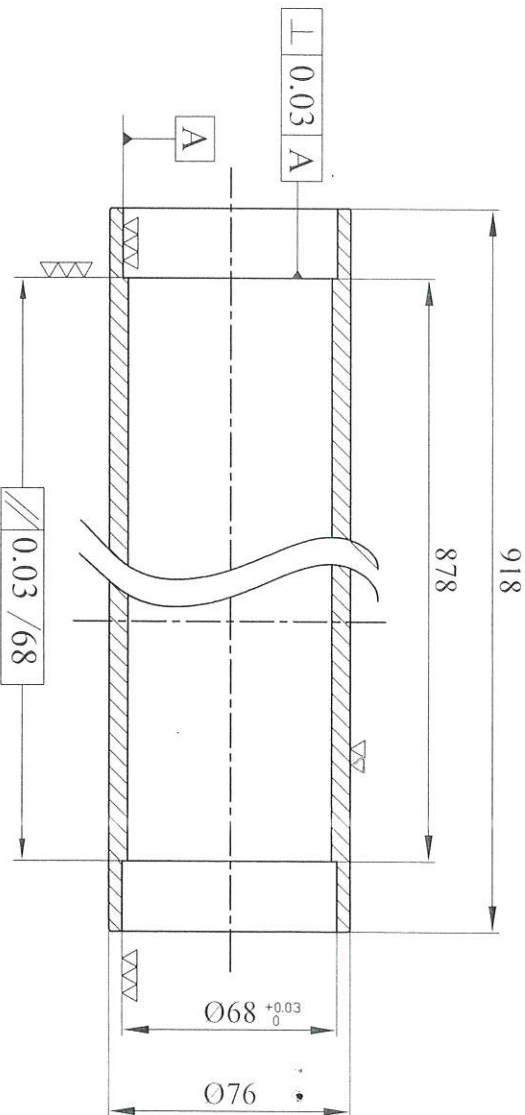

Tỷ lệ 2:1

Chi tiết	Tên chi tiết	Mô tả	S.lg	Vật liệu	Ghi chú
①	Ông Sắt API	Ø76 x 918 x SCH40 x 6t	01	SCM435	
②	Trục rulo	Ø45 x 1340	01	C45	
③	Bạc đạn	Nachi 6008	02		

CANG HÀNG KHÔNG QUỐC TẾ TÂN SƠN NHẤT		TRUNG TÂM KHAI THÁC GA TÂN SƠN NHẤT		HUYỀN VIỆT LONG	
RULO - BĂNG CHUYỀN HÀNH LÝ BHS QUỐC NỘI		KIỂM TRA		KIỂM TRA	
RULO BỊ ĐỘNG BĂNG CHUYỀN BÀN LỀ		NGHIÊM M. THANH		NG. A. TRUONG	
VẼ		PH. N. H. T. T. AM		Ngày	
Bản vẽ số		01		10/05/2022	